

Montageanleitung	Fixing instructions
<ul style="list-style-type: none"> • Metallbaurosette mit Federhochhaltung für Betätigungswinkel von 45° (links oder rechts) 	<ul style="list-style-type: none"> • Metal door rose with spring lift mechanism with operating angle of 45° (left or right)
<ul style="list-style-type: none"> • Die Vierkantgröße (1.1) des Federelements muss mit Schlossnuss und Drückerstift übereinstimmen 	<ul style="list-style-type: none"> • The size of the spring element square (1.1) must correspond to the follower and handle spindle
<ul style="list-style-type: none"> • 2 Bohrungen für Gewindebuchsen (Tubtara) oder Gewinde M5 und 1 Bohrung D18 in Türe bohren 	<ul style="list-style-type: none"> • Drill 2 holes for thread bushes (Tubtara) or thread M5 and 1 hole D18 in the door.
<ul style="list-style-type: none"> • Kontrollieren, ob Federelement (1) und Klemmelemente (3) fest in Grundplatte (2) sitzen 	<ul style="list-style-type: none"> • Check that the spring element (1) and clamping elements (3) sit firmly in the base plate (2)
<ul style="list-style-type: none"> • Rosette (6) auf Drücker (8) aufschieben und Drücker in Grundplatte (2) einclippen 	<ul style="list-style-type: none"> • Slide rose (6) onto the handle (8) and clip handle into the base plate (2)
<ul style="list-style-type: none"> • Drücker mit Dorn, Rosette und Grundplatte durch Schlossnuss stecken 	<ul style="list-style-type: none"> • Insert handle with spindle, rose and base plate through the follower
<ul style="list-style-type: none"> • Grundplatte (2) mit den beiden Schrauben (4) und Fächerscheiben (5) auf Türe montieren 	<ul style="list-style-type: none"> • Fit the base plate (2) to the door with the two screws (4) and serrated lock washers (5)
<ul style="list-style-type: none"> • Rosette (6) auf Grundplatte (2) clippen 	<ul style="list-style-type: none"> • Clip rose (6) onto the base plate (2)
<ul style="list-style-type: none"> • Heso-Schraube (7) einschrauben, bis Durchstanzung am Vierkantstift erfolgt, anschliessend festziehen 	<ul style="list-style-type: none"> • Turn HESO screw (7) until it pierces at the square profile spindle; then tighten firmly

Metallbaurosette 5609 - Metal door rose 5609

Federhochhaltung / Spring lift mechanism

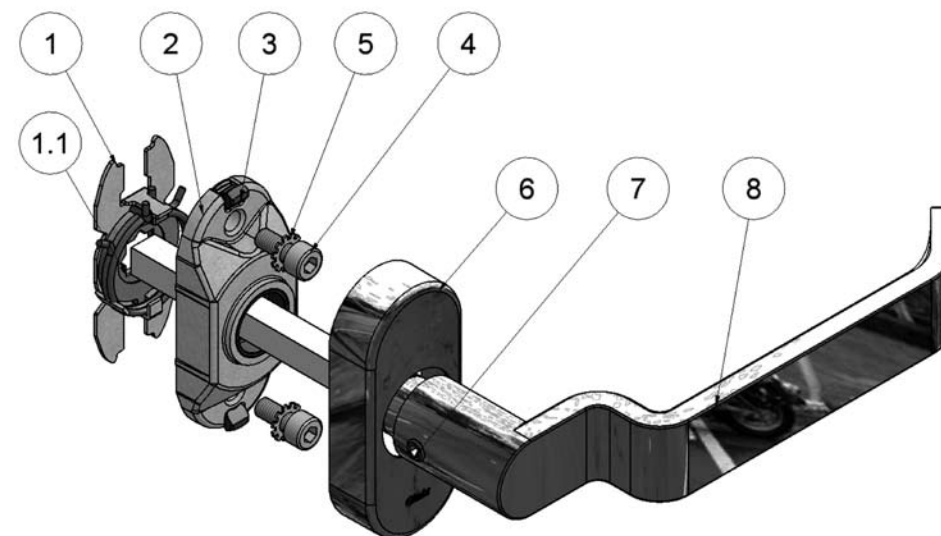

Mode d'emploi	Istruzioni di montaggio
<ul style="list-style-type: none"> Rosaces pour portes en métal avec mécanisme à ressort pour un angle d'actionnement de 45° (à gauche ou à droite). 	<ul style="list-style-type: none"> Rosetta per porte in metallo con sostegno a molla per angolo di azionamento di 45° (a sinistra o a destra).
<ul style="list-style-type: none"> La taille du carré (1.1) du ressort doit être conforme au fouillot et à la goupille de la poignée. 	<ul style="list-style-type: none"> La dimensione del quadro (1.1) dell'elemento a molla deve corrispondere alla noce e al perno della aniglia.
<ul style="list-style-type: none"> Percer dans la porte 2 trous pour les douilles filetées (Tubtara) ou le filetage M5 et 1 trou D18. 	<ul style="list-style-type: none"> Praticare nella porta 2 fori per boccole filetate (Tubtara) o filetti M5 e 1 foro D18.
<ul style="list-style-type: none"> Contrôler si le ressort (1) et les éléments de serrage (3) sont bien fixés dans la plaque de base (2). 	<ul style="list-style-type: none"> Controllare se l'elemento a molla (1) e gli elementi di fissaggio (3) sono ben fermi sulla piastra di base (2).
<ul style="list-style-type: none"> Glisser la rosace (6) sur la poignée (8) et emboîter la poignée dans la plaque de base (2). 	<ul style="list-style-type: none"> serire la rosetta (6) sulla maniglia (8) e agganciare la maniglia alla piastra di base (2).
<ul style="list-style-type: none"> Insérer la poignée dans le fouillot avec la tige, la rosace et la plaque de base. 	<ul style="list-style-type: none"> Infilare la maniglia con la spina, la rosetta e la piastra di base nella noce.
<ul style="list-style-type: none"> Monter sur la porte la plaque de base (2) à l'aide des deux vis (4) et des rondelles en éventail (5). 	<ul style="list-style-type: none"> Montare sulla porta la piastra di base (2) con entrambe le viti (4) e le rondelle a ventaglio (5).
<ul style="list-style-type: none"> Emboîter la rosace (6) sur la plaque de base (2). 	<ul style="list-style-type: none"> Agganciare la rosetta (6) alla piastra di base (2).
<ul style="list-style-type: none"> Insérer la vis Heso (7) jusqu'à perforation au niveau de la goupille carrée, puis la serrer. 	<ul style="list-style-type: none"> Avvitare la vite Heso (7) fino a quando perfora il perno quadro a sezione quadrata, quindi serrare bene.

Rosaces pour portes en métal 5609 - Rosetta per porte in metallo 5609

Mécanisme à ressort / Sostegno a molla

