

| Montageanleitung | Fixing instructions |
|--|---|
| <ul style="list-style-type: none"> • Schloss und Zylinder montieren. | <ul style="list-style-type: none"> • Fit the lock and the cylinder. |
| <ul style="list-style-type: none"> • Hauben (3) und (7) auf Drücker (4) und (8) schieben. | <ul style="list-style-type: none"> • Place covers (3) and (7) on lever handles (4) and (8). |
| <ul style="list-style-type: none"> • Drücker (4) und (8) in Grundplatten (1) und (5) einclippen. | <ul style="list-style-type: none"> • Clip lever handles (4) and (8) in base plates (1) and (5). |
| <ul style="list-style-type: none"> • Drückerdorn (4) montieren und Drückerlochteil (7) auf Dorn schieben. | <ul style="list-style-type: none"> • Place lever handle male part (4) and lever handle female part (7) on spindle. |
| <ul style="list-style-type: none"> • Schrauben (2) und (6) anziehen. | <ul style="list-style-type: none"> • Tighten screws (2) and (6). |
| <ul style="list-style-type: none"> • Heso Schraube einschrauben bis Durchstanzung am Vierkant erfolgt, anschliessend fest anziehen. | <ul style="list-style-type: none"> • Screw in grub screw up to the punched hole on the square spindle, then tighten. |
| <ul style="list-style-type: none"> • Hauben (3) und (7) auf Grundplatten (1) und (5) aufclippen. | <ul style="list-style-type: none"> • Clip covers (3) and (7) on base plates (1) and (5). |
| <ul style="list-style-type: none"> • Grundplatten (9,12) mit Schrauben (10,13) auf der Tür verschrauben, Hauben (11,14) aufclippen. | <ul style="list-style-type: none"> • Mount base plates (9,12) to the door with screws (10,13), clip on covers (11,14). |

Drücker - Lever handles

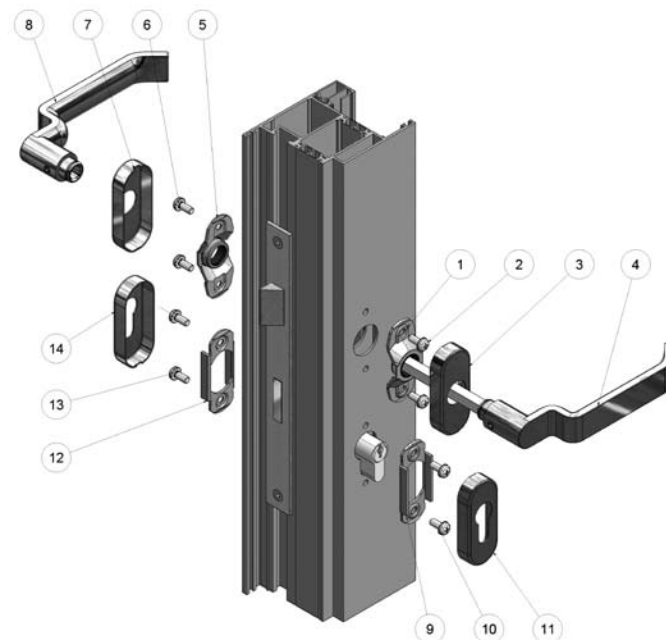

Mode d'emploi

- Assembler la serrure et le cylindre.
- Glisser les coquilles (3) et (7) sur les poignées (4) et (8).
- Clipser les poignées (4) et (8) sur les plaques de base (1) et (5).
- Monter la poignée mâle (4) et glisser la poignée femelle (7) sur le carré.
- Serrer les vis (2) et (6).
- Serrer la vis HESO jusqu'à ce que le carré soit percé puis serrer à fond.
- Clipser les coquilles (3) et (7) sur les plaques de base (1) et (5).
- Visser les plaques de base (9, 12) avec les vis (10, 13) sur la porte. Et clipser les coquilles (11, 14).

Istruzioni di montaggio

- Montare la serratura e il cilindro.
- Applicare le placche (3) e (7) sulle maniglie (4) e (8).
- Agganciare le maniglie (4) e (8) alle placche di base (1) e (5).
- Montare il maschio della maniglia (4) e spingere la femmina (7) sul perno.
- Serrare le viti (2) e (6).
- Avvitare la vite HESO fino a perforare il perno quadro, quindi serrare con forza.
- Agganciare le placche (3) e (7) alle placche di base (1) e (5).
- Avvitare le placche di base (9,12) alla porta con le viti (10,13), quindi agganciare le placche (11,14).

Poignées - Maniglia

