

Montageanleitung

- Metallbaurosette mit Federunterstützung für Betätigungswinkel von +/- 35° (linksrechts).
- Die Vierkantgröße (1.1) des Federelements muss mit Schlossnuss und Drückerstift übereinstimmen.
- 2 Bohrungen für Gewindebuchsen (Tubtara) oder Gewinde M5 und 1 Bohrung D18 in Türe bohren.
- Kontrollieren, ob Federelement (1) und Klemmelemente (3) fest in Grundplatte (2) sitzen.
- Rosette (6) auf Drücker (8) aufschieben und Drücker in Grundplatte (2) einclippen.
- Drücker mit Dorn, Rosette und Grundplatte durch Schlossnuss stecken.
- Grundplatte (2) mit den beiden Schrauben (4) und Fächerscheiben (5) auf Türe montieren.
- Rosette (6) auf Grundplatte (2) clippen.
- Heso-Schraube (7) einschrauben, bis Durchstanzung am Vierkantstift erfolgt, anschliessend festziehen.

Fixing instructions

- Metal door rose with clip assistance with operating angle of +/- 35° (left-right).
- The size of the spring element square (1.1) must correspond to the follower and handle spindle.
- Drill 2 holes for thread bushes (Tubtara) or thread M5 and 1 hole D18 in the door.
- Check that the spring element (1) and clamping elements (3) sit firmly in the base plate.
- Slide rose (6) onto the handle (8) and clip handle into the base plate (2).
- Insert handle with spindle, rose and base plate trough the follower.
- Fit the base plate (2) to the door with the two screws (4) and serrated lock washers (5).
- Clip rose (6) onto the base plate (2).
- Turn Heso screw (7) until it pierces at the square profile spindle; then tighten firmly.

Metallbaurosette 5608 - Metal door rose 5608

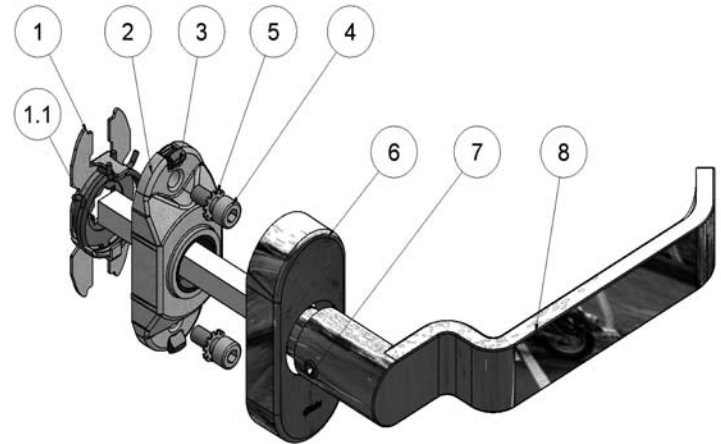

Mode d'emploi	Istruzioni di montaggio
<ul style="list-style-type: none"> Rosaces pour portes en métal avec support du ressort pour un angle de +/- 35° (à gauche ou à droite). 	<ul style="list-style-type: none"> Rosetta per porte in metallo con rinforzo elastico per angolo di azionamento di 35° (sinistra/destra).
<ul style="list-style-type: none"> La taille du carré (1.1) du ressort doit être conforme au fouillot et à la goupille de la poignée. 	<ul style="list-style-type: none"> La dimension del foro quadrato (1.1) dell'elemento elastico deve corrispondere alla noce e al perno quadro della maniglia.
<ul style="list-style-type: none"> Percer dans la porte 2 trous pour les douilles filetées (Tubtara) ou le filetage M5 et 1 trou D18. 	<ul style="list-style-type: none"> Praticare nella porta 2 fori per boccole filettate (Tubtara) o filetti M5 e 1 foro D18.
<ul style="list-style-type: none"> Controler si le ressort (1) et les éléments de serrage (3) sont bien fixés dans la plaque de base. 	<ul style="list-style-type: none"> Controllare se l'elemento elastico (1) e gli elementi di fissaggio (3) sono ben fermi sulla piastra di base (2).
<ul style="list-style-type: none"> Glisser la rosace (6) sur la poignée (8) et emboiter la poignée dans la plaque de base. 	<ul style="list-style-type: none"> Inserire la rosetta (6) sulla maniglia (8) e agganciare la maniglia alla piastra di base (2).
<ul style="list-style-type: none"> Insérer la poignée dans le fouillot avec la tige, la rosace et la plaque de base. 	<ul style="list-style-type: none"> Infilare la maniglia con la spina, la rosetta e la piastra di base nella noce.
<ul style="list-style-type: none"> Monter sur la porte la plaque de base (2) à l'aide des deux vis (4) et des rondelles en éventail (5). 	<ul style="list-style-type: none"> Montare sulla porta la piastra di base (2) con entrambe le viti (4) e le rosette elastiche a ventaglio (5).
<ul style="list-style-type: none"> Emboîter la rosace (6) sur la plaque de base (2). 	<ul style="list-style-type: none"> Agganciare la rosetta (6) alla piastra di base (2).
<ul style="list-style-type: none"> Insérer la vis Heso (7) jusqu'à perforation au niveau de la goupille carrée, puis la serrer. 	<ul style="list-style-type: none"> Avvitare la vite Heso (7) fino a quando incide il perno quadro, quindi serrare bene.

Rosaces pour portes en métal 5608 - Rosetta per porte in metallo 5608

