

Montageanleitung

- Die beiden 4-Kt.-Teile (1,2) mit einem Inbusschlüssel (3) SW 3 mm auseinander schrauben.
- Schloss montieren.
- 4-Kt.-Teil (1) von der Aussenseite der Tür in die Schlossnuss stecken.
- 4-Kt.-Teil (2) von der Innenseite der Tür in die Schlossnuss stecken.
- Achtung: Die Schlitzte der 4-Kt.-Teile (1,2) müssen beide gegen den Türspalt zeigen.
- Beschlag und Drücker (4) montieren.
- Achtung: Wegen der hohen Belastung auf geteilte Dorne, sind nur Beschläge mit drehbarsten Verbindungen einzusetzen.
- Die Heso-Schrauben (5) der Drücker (4) fest anziehen. Der zylindrische Ansatz der Schrauben verankert sich dabei in den Schlitzten der 4-Kt.-Dorne.

Fixing instructions

- Unscrew both square parts (1,2) by means of an Allan key (3) SW 3.
- Install the lock case.
- Insert the square part (1) into the follower from the outside of the door.
- Insert the square part (2) into the follower from the inside of the door.
- Caution: the grooves of the square parts (1,2) must look against the door frame.
- Assemble handle and rose.
- Caution: Because of the high load on split spindles, use only fixed mobile solutions.
- Fix tight the Heso screw (5) of the handle (4). The cylindrical part of the screw anchor into the grooves of the square spindle.

Panikdorn - Panic spindle

5920 - 9 mm

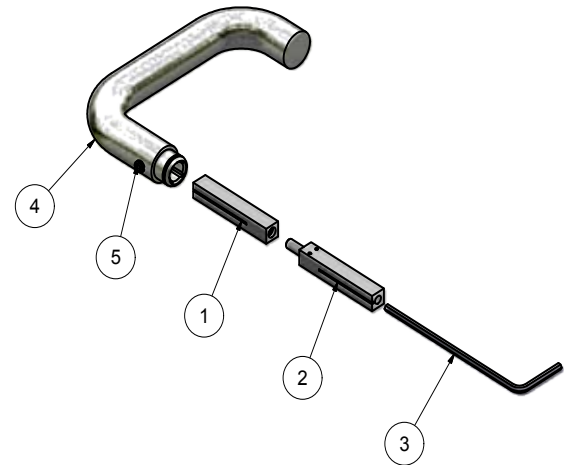

Mode d'emploi

- Dévisser les deux pièces carrées (1,2) au moyen d'une clé imbus (3) SW 3.
- Monter la serrure.
- Enfiler la pièce carrée (1) dans le fouillot depuis l'extérieur de la porte.
- Enfiler la pièce carrée (2) dans le fouillot depuis l'intérieur de la porte.
- Attention: Les fentes des pièces carrées doivent être orientés contre l' huisserie.
- Monter la poignée (4) et l'entrée.
- Attention: A cause de la haute charge sur tiges partagées, il convient d'utiliser des ferrements rivé mobiles.
- Bien serrer les vis Heso (5) de la poignée (4). La partie cylindrique des vis s'ancre dans les fentes des tiges carrées.

Istruzioni di montaggio

- Con una brugola (3) SW 3 mm svitare i due elementi quadrati (1,2).
- Montare la serratura.
- Inserire l'elemento quadrato (1) nella noce dalla parte esterna della porta.
- Inserire l'elemento quadrato (2) nella noce dalla parte interna della porta.
- Attenzione: le fessure degli elementi quadrati (1,2) devono essere rivolte verso il telaio della porta.
- Montare la ferramenta e la maniglia (4).
- Attenzione: in considerazione delle elevate sollecitazioni sui perni divisi, utilizzare soltanto ferramenta con raccordi resistenti alla torsione.
- Serrare bene le viti Heso (5) della maniglia (4). La parte cilindrica delle viti si aggancia alle fessure dei perni quadrati.

Tige anti panique - Perno antipanico

5920 - 9 mm

