

Montageanleitung

- Position der beiden Umlenkgetriebe (1) auf der Türe bestimmen.
- Mass L (auf Aussenseite der Hebel !) messen.
- Stange (2) auf Mass L-30 mm kürzen.
- Panik-Garnitur auf Türe schrauben. Auf leichte Gängigkeit prüfen.
- Achtung: Die beiden Umlenkgetriebe (3) parallel zueinander montieren.
- Durch Gewinde (4) im Stangenhalter mit Bohrer 4 (5) die Wandung der Stange (2) durchbohren.
- Gewindestifte einschrauben und stark anziehen.
- Durch die 2 Schrauben (6) oben im Gehäuse, kann die Kraft zum Heben der Stange eingestellt werden.

Fixing instructions

- Define the position of the two cases of mechanisms on the door leaf.
- Take the measurement L (on the outside of the lever).
- Cut bar (2) on size L-30 mm.
- Screw panic bar on the door. Verify smooth action.
- Attention: fix both cases of mechanisms (3) in parallel.
- Drill side of the bar (2) through thread (4) in the support of the bar with a drill diam 4 (5).
- Screw set screw and drive home.
- The leverage of the bar can be adjusted with the 2 screws (6) on top of the cases of mechanisms.

Panik-Garnitur - Panic-bar

Typ: 8600 / 8610

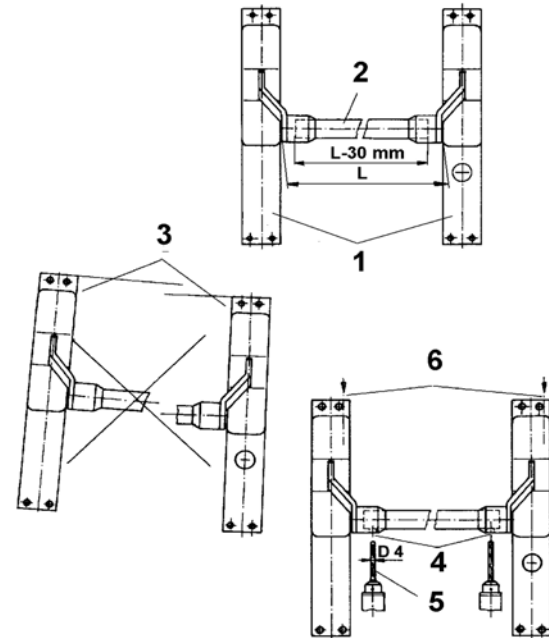

Mode d'emploi

- Déterminer la position des deux boîtiers (1) sur le battant.
- Mesurer la distance L (à l'extérieur des leviers).
- Couper la barre (2) sur la mesure L-30 mm.
- Visser la garniture anti-panique sur le battant. Vérifier le bon fonctionnement.
- Attention: monter les deux boîtiers (3) bien parallèlement.
- Percer la paroi de la barre (2) au moyen du pas de vis (4) à travers du support de barre du levier avec un foret diam. 4 (5).
- Visser la tige fileté et serrer très fort.
- Au moyen des 2 vis de réglage (6) placés au haut bout du boîtier la force de retour de la barre peut être réglée.

Istruzioni di montaggio

- Determinare la posizione dei due ingranaggi di rinvio (1) sulla porta.
- Rilevare la misura L (sul lato esterno della leva).
- Tagliare la barra (2) alla misura L-30 mm.
- Avvitare la barra antipanico sulla porta. Verificare che sia azionabile con facilità.
- Attenzione: montare i due ingranaggi di rinvio (3) paralleli tra loro.
- Utilizzando un trapano con Ø 4 (5) perforare la parete dell'asta (2) a livello del filetto (4) nel supporto della barra.
- Avvitare e stringere i perni filettati.
- La forza necessaria per sollevare la barra può essere regolata con le 2 viti (6) in alto sulla scatola.

Gâche enclouonné à bas - Barra antipanico

Typ: 8600 / 8610

