

## Montageanleitung

- Fetten der Gleitlager-Führung (1).
- Olive (2) in Hülse (3) von Schild (4) stecken.
- Scheibe (5) und 4-Kt.-Dorn (6) in Olive spielfrei zusammenstecken.
- Mit Innensechskant-Schlüssel (7) Gewindestift (8) einschrauben, bis 4-kt.-Dorn (6) erreicht ist.
- Weiter einschrauben, bis der auftretende Widerstand überwunden ist. Der zylindrische Ansatz des Gewindestiftes stantzt dabei ein Loch (9) durch den 4-kt.-Dorn (6).
- Anschliessend fest anziehen.

## Fixing instructions

- Lubricate friction bearing (1).
- Insert turn (2) in the guide (3) of the escutcheon (4).
- Adjust free from play disc (5) and spindle (6) with the turn.
- Screw set screw (8) with an Allan key (7) until it makes contact with the spindle (6).
- Overcome resistance by screwing until the small shaft is punched (9) into the spindle (6).
- Drive in the screws.

## Dornset - Spindle set

5922/8x110 – 5922/8.5 mm – 5922/9x110

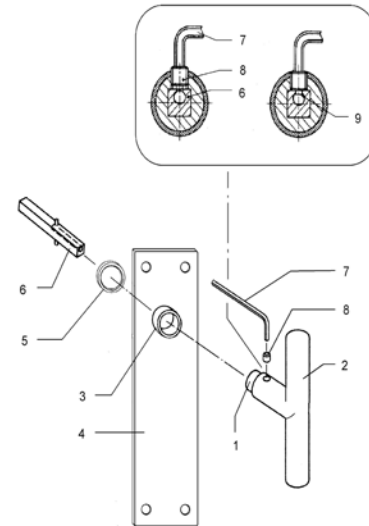

für Oliven und Drücker mit Ansatz 16 mm / for turns and handles with guide 16 mm

Mode d'emploi	Istruzioni di montaggio
<ul style="list-style-type: none"> <li>• Graisser le guide à glissement (1).</li> </ul>	<ul style="list-style-type: none"> <li>• Ingrassare la guida con cuscinetto a strisciamento (1).</li> </ul>
<ul style="list-style-type: none"> <li>• Insérer l'olive (2) dans le guide (3) de l'entrée (4).</li> </ul>	<ul style="list-style-type: none"> <li>• Inserire l'oliva (2) nella guida (3) della placca (4).</li> </ul>
<ul style="list-style-type: none"> <li>• Assembler sans jeux le disque (5) et tige (6) avec l'olive.</li> </ul>	<ul style="list-style-type: none"> <li>• Inserire il disco (5) e il perno quadro (6) nell'oliva senza lasciare gioco.</li> </ul>
<ul style="list-style-type: none"> <li>• Mettre la clé à 6 pans (7) dans la vis hexagonale (8), tourner la vis jusqu'à l'arrêt (6).</li> </ul>	<ul style="list-style-type: none"> <li>• Utilizzando la brugola (7) avvitare il perno filettato (8) fino a quando non tocca il perno quadro (6).</li> </ul>
<ul style="list-style-type: none"> <li>• tourner et surpasser l'obstacle, découper et serrer la vis jusqu'à ce que la tige (6) est perforée (9).</li> </ul>	<ul style="list-style-type: none"> <li>• Continuare ad avvitare fino a vincere la resistenza e a perforare (9) l'asta della vite (6) con la punta del perno.</li> </ul>
<ul style="list-style-type: none"> <li>• Resserer à bloc.</li> </ul>	<ul style="list-style-type: none"> <li>• Infine stringere bene.</li> </ul>

## Tige set - Set spine

5922/8x110 – 5922/8.5 mm - 5922/9x110

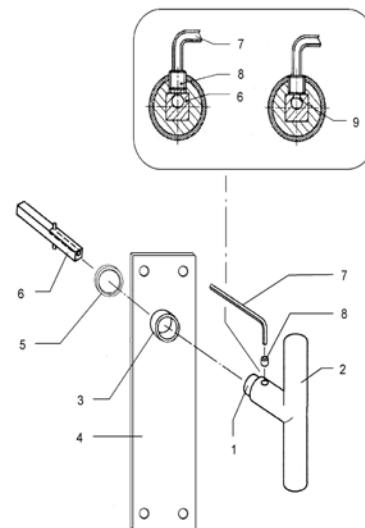

pour olives et poignées avec collet de 16 mm. / per olive e maniglie con spalla da 16 mm